



DIE FRANKFURTER WELTZEITUHR 6060 M.  
THE FRANKFURT WORLD TIME WATCH 6060 M.

*Sinn*

SPEZIALUHREN ZU FRANKFURT AM MAIN



# INHALT

## CONTENTS

SINN SPEZIALUHREN ZU FRANKFURT AM MAIN	06-13
DIE FRANKFURTER FINANZPLATZUHREN <i>THE FRANKFURTER FINANCIAL DISTRICT WATCHES</i>	14-15
DIE FRANKFURTER WELTZEITUHR <i>THE FRANKFURT WORLD TIME WATCH</i>	16-17
BEDIENUNGSANLEITUNG <i>INSTRUCTION FOR USE</i>	18-21
LÄNGENANPASSUNG DES ARMBANDES ADJUSTING THE LENGTH OF THE WATCH STRAPS	22
TECHNISCHE MERKMALE <i>TECHNICAL DETAILS</i>	23
SERVICE <i>SERVICE</i>	24-25

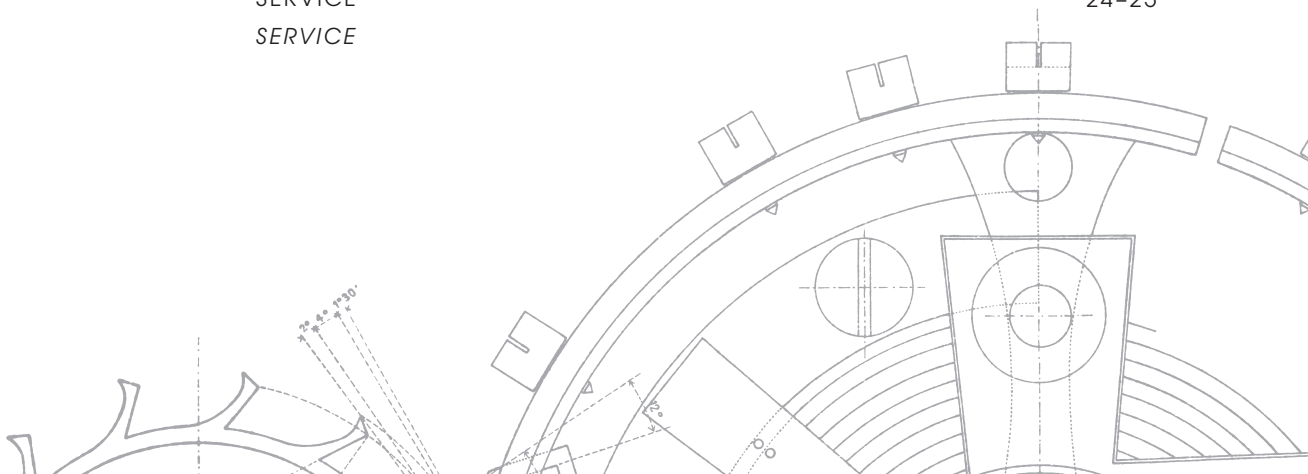



## SEHR VEREHRTE KUNDEN, *DEAR CUSTOMERS,*

aus vielen Gesprächen wissen wir, dass Käufer unserer Uhren echte Überzeugungstäter sind. Dazu zählen Menschen, die eine hohe Affinität zur Technik besitzen und die davon fasziniert sind, wie wir zum Beispiel Lösungen für Magnetfeldschutz und Kratzfestigkeit entwickelt haben. Auch müssen sich manche von ihnen im Beruf auf ihre Uhr verlassen können, weil ihr Leben davon abhängt, wie beispielsweise Taucher, Piloten oder die Spezialeinheit GSG 9 der deutschen Bundespolizei.

*We know from numerous conversations that the people who buy our watches do so out of conviction. This includes people with a pronounced affinity to technology who are fascinated, for example, by the solutions we have devised for protection from magnetic fields and scratch resistance. Some of our customers, such as divers, pilots and the German GSG 9 special police unit, rely on their watches in their respective careers because their lives depends on it.*

Sie alle schwören auf die Leistungsstärke, Robustheit und Langlebigkeit, auf die Qualität und Präzision unserer Uhren. Deshalb überprüft und zertifiziert der Germanische Lloyd aus Hamburg regelmäßig die Angaben zur Wasserdichtheit und Druckfestigkeit bei unseren Taucheruhren. Ausgewählte Fliegeruhren lassen wir durch die Fachhochschule Aachen nach dem „Technischen Standard Fliegeruhren“ (TESTAF) überprüfen und zertifizieren. Der TESTAF stellt sicher, dass eine Fliegeruhr alle Anforderungen an die Zeitmessung beim Flugbetrieb nach Sicht- und/oder Instrumentenflugregeln erfüllt und sie für den professionellen Einsatz geeignet ist. Dabei besitzt für uns die Funktionalität die höchste Priorität und bestimmt letztendlich die Gestaltung. Unsere Uhren warten nur mit technologischen Merkmalen auf, die sinnvoll sind. Wir folgen der Überzeugung: Produkte müssen für sich selbst sprechen.

Die wesentliche Frage, die wir uns stellen, lautet: Welche neuen Technologien und Materialien lassen sich für unser Handwerk nutzen und ermöglichen Lösungen, um unsere Uhren noch alltagstauglicher zu machen? Da lohnt sich sehr häufig der Blick über den Tellerrand, um zu schauen, was in anderen Industriebereichen oder den Naturwissenschaften passiert. Wir reizen die Grenzen des physikalisch Machbaren bei der Entwicklung unserer Uhren immer wieder aus – mit dem Ziel, das Gute noch besser zu machen. Die meisten Entwicklungen liegen noch vor uns!

Ich freue mich, dass Sie sich für eine Uhr von SINN entschieden haben, und wünsche Ihnen damit lebenslange Freude.

Herzlichst Ihr Lothar Schmidt

*They all swear by the performance, resilience and durability, as well as the quality and precision of our watches. That is why Hamburg-based Germanischer Lloyd regularly tests and certifies the water and pressure resistance of our diving watches. We have selected pilot's watches tested and certified to the Technical Standard for Pilot's Watches (TESTAF) by Aachen University of Applied Sciences. The TESTAF ensures that a pilot's watch meets all timekeeping requirements during flight operations in accordance with visual and instrumental flight regulations and is suitable for professional use. Functionality is our top priority and ultimately determines the design. Only the technical features that are really needed can be found on our watches. Because we believe that products have to speak for themselves.*

*The basic question that we ask ourselves is: which innovative technologies and materials can be employed for our craft and provide solutions for rendering our watches even more practical for everyday use? It is often worth indulging in a little lateral thinking to see what is going on in other industrial sectors or fields of science. We repeatedly go to the limits of physical resources to upgrade our watches – with the aim of making what's good even better. Most of our best developments are yet to come!*

*I am delighted that you have decided to buy a SINN timepiece and hope that it will continue to give you pleasure for many years to come.*

*Yours sincerely,  
Lothar Schmidt*







## SINN SPEZIALUHREN ZU FRANKFURT AM MAIN

Im Jahre 1961 rief der Pilot und Blindflugehrer Helmut Sinn das Unternehmen ins Leben. Von diesem Zeitpunkt an dreht sich bei uns alles um hochwertige mechanische Uhren. Seit 1994 trägt der Diplom-Ingenieur Lothar Schmidt als Inhaber die Verantwortung. Für unser Unternehmen begann damit eine neue Zeitrechnung, denn sein Eintritt bedeutete einen entscheidenden Schritt in Richtung Innovationsfreudigkeit. Das Ergebnis: Die Einführung neuer Technologien und Materialien brachte wegweisende Impulse, unser Unternehmen avancierte mit der Zeit zum Geheimtipp unter Uhrenliebhabern. Heute steht unser Name für technische Innovationen, welche die Fachwelt und unsere Kunden gleichermaßen begeistern.

*It was back in 1961 that pilot and blind-flying instructor Helmut Sinn founded the company. Ever since then, we have been committed to producing high-specification mechanical watches. In 1994, the graduate engineer Lothar Schmidt took over the company. This marked the beginning of a new era for the SINN brand, because the new owner took a decisive step towards more innovation. Under his leadership, new technologies and materials were introduced, thus providing the crucial incentives for our company's evolution and gradual emergence as an insider's tip for lovers of fine watches. Today, our name stands for technical innovations – much to the delight of both the trade and our customers alike.*

### Entwicklungen im Härte-test

Dazu gehört zum Beispiel eine absolut beschlag- und verspiegelungsfreie Taucheruhr aus deutschem U-Boot-Stahl – dank HYDRO-Technik. Weitere Beispiele sind ein Chronometerchronograph aus einer edelstahlharten 22-karätigen Goldlegierung sowie ein Chronometer mit einem gegenüber der Norm 20-fach erhöhten Magnetfeldschutz. Oder die Uhren mit idealem Uhrwerk-Alterungsschutz durch Schutzgasfüllung und integrierte Trockenkapsel. In diese Aufzählung gehört auch die Entwicklung von Einsatzzeitmessern (EZM) für Spezialeinheiten von Polizei und Bundesgrenzschutz sowie die Temperaturreistenztechnologie, die den Lauf mechanischer Uhren von  $-45^{\circ}\text{C}$  bis  $+80^{\circ}\text{C}$  sicherstellt. Bewährt hat sich diese Technologie zum Beispiel bei dem Modell EZM 10 TESTAF im Rahmen der offiziellen Kampagne zur Zulassung des Hochleistungshubschraubers EC 145 T2 von Eurocopter. Heiß- und Kalterprobungen sowie Höhenversuche fanden in den Wüsten der USA, den Rocky Mountains und der kanadischen Eiswüste statt. Die Uhren wurden während der Kalterprobung bei Temperaturen von bis zu  $-45^{\circ}\text{C}$  ungeschützt, über dem Fliegero-verall, getragen.



Dipl.-Ing. Volker Bau, Chef-Testpilot von Eurocopter, an Bord des Hochleistungshubschraubers EC145 T2. Während der Extremerprobung trug er den EZM 10 am Handgelenk.

*Chartered engineer Volker Bau, chief test pilot at Eurocopter, on board the high-performance helicopter EC145 T2. He wore the EZM 10 on his wrist during the extreme test.*





Die Schneewalze des Hubschraubers birgt das Risiko eines Orientierungsverlustes für den Piloten.

*The snow swirled up by the downwash can make the pilot completely lose his orientation.*

### **Advancements in endurance testing**

*Take, for example, the absolutely condensation-free, anti-reflective, german submarine steel diving watch – made possible by HYDRO technology. Other examples include a chronometer chronograph fashioned from a 22-carat gold alloy that is as hard as stainless steel and a chronometer with a magnetic resistance 20 times the standard. There are also watches with a clockwork mechanism optimally protected from aging by an inert gas and integrated dehumidifying capsule. The list would not be complete without mentioning the development of mission timers (Einsatzzeitmesser or EZM in German) for special police units and border patrol guards as well as temperature resistance technology to keep mechanical watches performing at temperatures ranging from  $-45^{\circ}\text{C}$  to  $+80^{\circ}\text{C}$ . This technology has proven its worth in the EZM 10 TESTAF model, for example, used as part of the official approvals procedure for Eurocopter's EC 145 T2 high-performance helicopter. Hot and cold climate tests and high-altitude experiments were carried out in the deserts of the USA, the Rocky Mountains and the frozen wastes of Canada. The watch was worn unprotected, outside the pilot's overall, during cold climate tests at temperatures reaching  $-45^{\circ}\text{C}$ .*

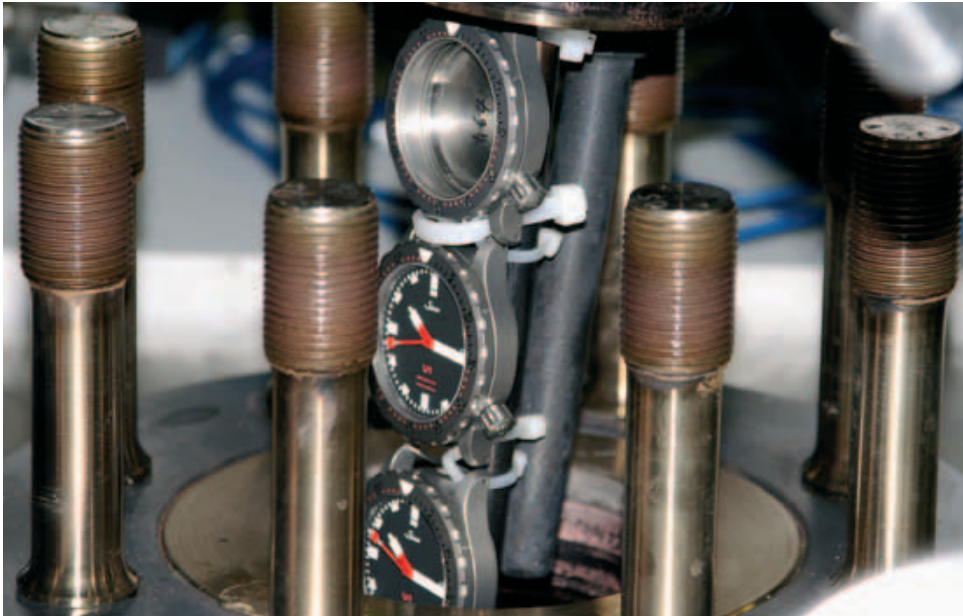

### **Innovationen und Zertifikate**

Der Germanische Lloyd, weltgrößter Sicherheitsklassifizierer für die Schifffahrt, überprüft seit 2005 unsere Taucheruhren auf Druckfestigkeit und Wasserdichtheit. Im Rahmen einer offiziellen Zertifizierung durch den Germanischen Lloyd werden seit 2006 unsere Taucheruhren als Bestandteil der Tauchausrüstung aufgefasst und gemäß den Europäischen Tauchgerätenormen überprüft und zertifiziert. Hierbei handelt es sich um ein Verfahren, das einmalig ist in der Uhrenbranche.

Ausgewählte Fliegeruhren lassen wir seit 2012 durch die Fachhochschule Aachen nach dem „Technischen Standard Fliegeruhren“ (TESTAF) überprüfen und zertifizieren. Der TESTAF, Ergebnis eines Forschungsprojektes auf Initiative von Sinn Spezialuhren, stellt sicher, dass eine Fliegeruhr alle Anforderungen an die Zeitmessung beim Flugbetrieb nach Sicht- und/oder Instrumentenflugregeln erfüllt und sie für den professionellen Einsatz geeignet ist. Eine unserer bedeutendsten Entwicklungen ist die DIAPAL-Technologie, bei der wir die Materialien für die wichtigsten Funktionsstellen in der Uhr so auswählen, dass auf eine Schmierung verzichtet werden kann. Erstmals kam diese Technologie im Jahre 2001 zur Anwendung. Mithilfe der TEGIMENT-Technologie erreichen wir eine stark erhöhte Kratzfestigkeit durch Oberflächenhärtung.

### ***Innovations and certifications***

*Germanischer Lloyd, the world's largest classification society for maritime safety, has been testing our diving watches for pressure and water resistance since 2005. As part of Germanischer Lloyd's official certification process, our diving watches have been treated as part of diving equipment since 2006 and tested and certified in accordance with European diving equipment standards. This is unparalleled in the watch industry.*

*We have had selected pilot's watches tested and certified to the Technical Standard for Pilot's Watches (TESTAF) by Aachen University of Applied Sciences since 2012. The TESTAF, the result of a research project at the initiative of Sinn Spezialuhren, ensures that a pilot's watch meets all timekeeping requirements during flight operations in accordance with visual and instrumental flight regulations and is suitable for professional use.*

*DIAPAL is one of our most important technological developments, with oiling no longer needed for the most important functions in the watch thanks to the materials we select. This technology was first used in 2001. With the aid of TEGIMENT technology, we achieve greatly increased scratch resistance through surface hardening.*



### Permanente Fortschreibung von Technik und Qualität

Wir haben nur einen Anspruch: Uhren zu entwickeln, die sich im Alltag wie im professionellen Einsatz bestens bewähren. Deshalb prüfen unsere Ingenieure, welche neuen Verfahren, innovativen Materialien und Technologien sich dafür eignen, die Funktionalität unserer Uhren immer wieder zu optimieren. Jede Neu- und Weiterentwicklung muss erst harte Praxistests bestehen, um ins Sortiment aufgenommen zu werden. Und keine Uhr verlässt unsere Werkstätten, ohne vorher von den Uhrmachermeistern akribisch geprüft und justiert zu werden.

### Werksmodifikationen und Handgravuren

Vom robusten Gehäuse über den Schliff des Glases bis zur aufwendigen Veredelung: Wir stimmen jedes Detail einer Uhr auf ihren speziellen Einsatzzweck ab. Das gilt auch für unsere Werksmodifikationen. Erst das perfekte Zusammenspiel aller Komponenten und Technologien garantiert, dass unsere Uhren den hohen Anforderungen gerecht werden, für die sie entwickelt wurden. Ein Beispiel: unser Kaliber SZ02 für den Taucherchronographen U1000. Die 60er-Teilung des Stoppminutenzählers erleichtert im Vergleich zur sonst üblichen 30er-Teilung das schnelle, intuitive Ablesen. Eine Veredelung der ganz persönlichen Art sind unsere Handgravuren. Auf Wunsch bringt unsere Gravurmeisterin Namen, Initialen, Monogramme oder Symbole auf Rotor, Werkbrücke und Gehäuseboden an.



Die „Goldene Unruh“ gehört zu den renommiertesten Auszeichnungen. Leser von FOCUS, FOCUS Online und dem UHREN-MAGAZIN kürten mit ihr die „besten Uhren der Welt“. Die jährlich stattfindende Abstimmung wird deshalb auch der „Oscar der Uhrenbranche“ genannt. Erstmals wurde die „Goldene Unruh“ 1998 verliehen. Bereits bei dieser Wahl erzielte Sinn Spezialuhren mit der 103 Ti Ar einen 1. Platz. Seitdem gelang uns insgesamt 15-mal der Sprung aufs Treppchen, davon 6-mal als Sieger.

*Ongoing advancement in technology and quality*

*Our top priority has always been to develop watches that offer superior performance – both in daily and in professional use. Which is why our engineers are working continually to identify which innovative methods, materials and technologies are best suited for optimising our watches. Each new development has to first undergo rigorous practical tests before being incorporated. And no watch leaves our workshops before it has been subjected to thorough checking and fine adjustment by our master watchmakers.*

*Workshop modifications and hand-engraving*

*From the robust case and the polished crystal through to elaborate refinements: we make sure that each and every detail of our watches is fit for purpose. The same applies to our workshop modifications. Only the perfect interaction of all components and technologies ensures that our watches can meet all their design specifications in full. Take for example: the SZ02 calibre of our U1000 diving chronograph. The 60-minute scale of the stopwatch minute counter is much simpler and more intuitive to read than the 30-minute scale commonly found on other watches. The hand-engraving represents a highly personal form of refinement. If required, our specially trained master engraver can etch a name, initials, monograms or symbols onto the rotor, movement bridge and case back.*



*The 'Golden Balance' is one of the industry's most famous awards. Readers of FOCUS, FOCUS Online and the trade publication UHREN-MAGAZIN select the 'world's best watches'. The annual poll is also called the 'Oscars' of the watch industry. The 'Golden Balance' was awarded for the first time in 1998. That year Sinn Spezialuhren won a first place for the 103 Ti Ar model. Since then, we have received a total of 15 of the coveted awards, including six first-place rankings.*



100 Jahre DAX®  
 Der Top-Index der Deutschen Börse



MARKET DATA



DAX-Werte XE100 10:06 Uhr

ADG	29,230	29,210	29,230	NEW	26,430	26,420	26,440
ALV	110,970	110,950	110,970	HEX	17,100	17,140	17,100
BAS	28,840	28,840	28,870	IFX	6,110	6,110	6,120
BAY	53,510	53,490	53,560	LH8	17,010	17,010	17,020
BMW	29,040	29,040	29,065	LIN	85,720	85,710	85,780
CON	74,970	74,970	74,990	MN	60,640	60,640	60,650
DB1	41,110	41,110	41,140	MRK	76,100	76,100	76,170
DBK	61,190	61,170	61,200	MUV	106,990	106,940	107,020
DBF	65,450	65,430	65,450	RAG	49,140	49,150	49,140
DPF	44,260	44,270	44,290	SAP	38,220	38,210	38,230
EWG	15,790	15,770	15,790	SIC	71,700	71,700	71,740
ETE	11,290	11,240	11,250	TOR	30,090	30,070	30,100
EWK	28,190	28,180	28,190	TUI	15,760	15,760	15,760
FIN	24,840	24,820	24,840	VOW	204,200	204,110	204,200

Hand 1 Multiplier 10:06 Uhr

Hand 1	Multipliers	Hand 2	Multipliers	Hand 3	Multipliers
100	100	100	100	100	100
101	101	101	101	101	101
102	102	102	102	102	102
103	103	103	103	103	103
104	104	104	104	104	104
105	105	105	105	105	105
106	106	106	106	106	106
107	107	107	107	107	107
108	108	108	108	108	108
109	109	109	109	109	109
110	110	110	110	110	110

Software

SAP	37,400	38,400	38,400	38,110
IBM	16,900	17,200	17,200	17,000
MS	1,200	1,200	1,200	1,200
OR	8,700	8,700	8,700	8,700
SI	48,450	50,200	50,200	50,200
STL	1,710	18,000	18,000	18,000
WGL	8,000	8,000	8,000	8,000

Utilities

ENR	37,800	38,000	38,000	38,110
HE	16,210	78,000	78,000	78,000

Telecommunications

ETE	11,290	11,250	11,250	11,140
WGL	1,950	1,970	1,970	1,970





# DIE FRANKFURTER FINANZPLATZUHREN: ELEGANT UND ALLTAGSTAUGLICH

## *THE FRANKFURT FINANCIAL DISTRICT WATCHES: ELEGANT AND PRACTICAL FOR EVERYDAY USE*

Die Erfolgsgeschichte der Frankfurter Finanzplatzuhren begann 1999 mit dem Modell 6000. Es bildete einen echten Meilenstein und bedeutete gleichzeitig eine Premiere: Zum ersten Mal in der Geschichte unseres Unternehmens wurde der Schriftzug „Frankfurt am Main“ auf ein Zifferblatt gedruckt. Die Frankfurter Finanzplatzuhren gehören zu den beliebtesten Uhren aus unserem Hause, die besonders auf Grund ihrer Zeitzonenanzeigen viele Uhrenfreunde auch über die Stadtgrenzen hinaus begeistern.

*The success story of the Frankfurt Financial District Watches began in 1999 with Model 6000, which was not only the premiere model but also a milestone in the history of the company. For the first time, the words "Frankfurt am Main" were printed on the dial of a SINN timepiece. All of the Frankfurt Financial District Watches are among SINN's most popular watches, with time zone displays that are appreciated by watch lovers far beyond the city limits.*



Die weißgoldene Jubiläumsversion unserer Frankfurter Finanzplatzuhr gewann 2006 und die Frankfurter Finanzplatzuhr in Platin 2012 den begehrten Titel „Goldene Unruh“.

*The white gold jubilee version of our Frankfurt Financial District Watch won 2006 and the platinum version 2012 the coveted "Golden Balance" award.*



...	21.9	1652.95	28.9	1661.50	+0	
...	21.9	1645.90	28.9	1660.20	+2.06	
...	21.9	1649.00	28.9	1665.70		
...	21.9	1655.00	28.9	1665.70		
...	21.9	1653.40	28.9	1665.70		
...	21.9	1100.50	28.9	1100.00	+70.00	
...	21.9	3285.50	28.9	3485.00	-13.50	
...	21.9	3485.00	28.9	3450.50	-8.50	
...	21.9	3485.00	28.9	3458.00	-11.50	
...	21.9	3485.00	28.9	3458.50	+3.00	
...	21.9	3485.00	28.9	3458.50	+15.00	+4.35
...	21.9	3485.00	28.9	3458.50		

# Rohstoffe im Vergleich

... im Vergleich mit einem Jahr in Prozent

November  
Dezember  
Januar  
Palmöl, Rdm (\$/t)  
Sumatra max. 5% cit Oktober  
November  
Dezember  
Palmöl, Malaysia (\$/t)

# DIE FRANKFURTER WELTZEITUHR MODELL 6060 M

Ganz in der Tradition unserer Frankfurter Finanzplatzuhren ermöglicht die Frankfurter Weltzeituhr 6060 M die Anzeige von verschiedenen Zeitzonen. Bei dieser Uhr sind es zwei Zeitzonen auf 12-Stunden-Basis und eine Zeitzone auf 24-Stunden-Basis. Für sich genommen nimmt auch sie wegen einer besonderen Eigenschaft eine individuelle Stellung im Kanon der Frankfurter Finanzplatzuhren ein. Gemeint ist das wunderschön schimmernde, galvanisch braune Zifferblatt. Im Zusammenspiel mit den aufgesetzten Appliken, die mit Leuchtfarbe ausgelegt sind, erhält die 6060 M so eine besonders edle Anmutung. Ihre Verbindung zur Börsenstadt Deutschlands dokumentiert die Frankfurter Weltzeituhr 6060 M durch eine handgeführte, kostbare Gravur auf dem Rotor. Diese Gravur zeigt die international bekannten Symbole Bulle und Bär. Sie lassen sich durch den Sichtboden aus Saphirkristallglas sehr gut erkennen. Da die 6060 M auf 150 Stück limitiert ist, findet sich hier auch die entsprechende Limitierungsnummer. Das Werk der 6060 M ist fein veredelt, Genfer Streifen und gebläute Schrauben runden das ästhetische Gesamtbild ab.

## *THE FRANKFURT WORLD TIME WATCH MODEL 6060 M*

*Continuing the tradition of our Frankfurt Financial District Watches, the Frankfurt 6060 M World Time Watch can display different time zones. It features two time zones with a 12-hour display and one time zone with a 24-hour display. It occupies a special place in the series of Frankfurt Financial District Watches thanks to a unique characteristic - the beautifully shimmering brown dial. This, in combination with the appliques coated with luminous paint, gives the 6060 M an especially elegant appearance. The link to Germany's financial centre is established by a finely handcrafted engraving on the rotor. This depicts the internationally familiar "bull and bear" symbols. They can be seen through the transparent case back made of sapphire crystal glass. Released in a strictly limited edition of 150 chronographs as shown by the limited edition number. The movement of the 6060 M is exquisitely decorated, with Geneva stripes and blued screws completing the picture.*

# BEDIENUNGSANLEITUNG

## Aufziehen der Uhr (Kronenposition 1)

Sie ziehen das Werk auf, indem Sie die Aufzugskrone im Uhrzeigersinn drehen. Im Normalfall reichen circa 40 Kronenumdrehungen. Bei täglichem Tragen sorgt die Automatik der Uhr unter normalen Bedingungen für den weiteren Aufzug. Die Gangreserve ermöglicht es Ihnen, die Uhr über Nacht abzulegen, ohne sie erneut aufziehen zu müssen.

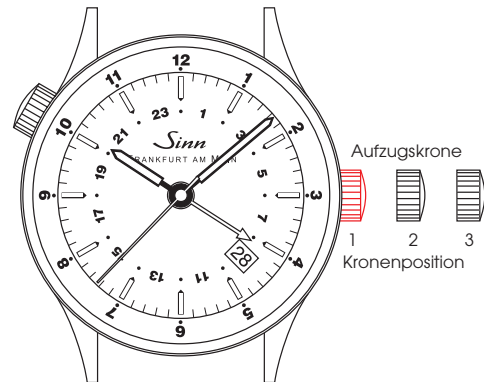

## Einstellen der Zeit (Kronenposition 3)

In der Kronenposition 3 wird das Uhrwerk angehalten. Dies hilft Ihnen, die Uhr sekundengenau einzustellen. Um sicherzustellen, dass das Datum nicht mittags, sondern um Mitternacht schaltet, drehen Sie die Zeiger vorwärts, bis das Datum einmal schaltet. Anschließend stellen Sie die Zeit ein. Wir empfehlen Ihnen, den Zeiger über den gewünschten Minutenstrich hinauszudrehen und auf dem Rückweg einzustellen. Das Uhrwerk wird wieder in Gang gesetzt, sobald Sie die Kronenposition 3 verlassen.



## Schnellkorrektur des Datums (Kronenposition 2)

Ziehen Sie die Krone in die Position 2 und drehen Sie sie gegen den Uhrzeigersinn, bis im Datumsfenster das aktuelle Datum erscheint.

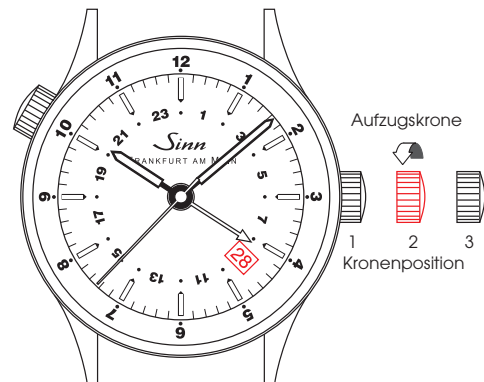

# INSTRUCTIONS FOR USE

## **Winding the watch (crown position 1)**

The movement is wound by turning the crown clockwise. About 40 winds of the crown are generally enough to ensure reliable functionality. Under normal circumstances, simply wearing the watch every day should suffice to keep the self-winding mechanism wound. The power reserve allows you to take off your watch overnight without having to re-wind it.

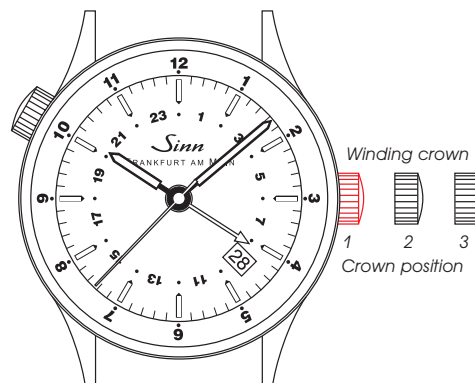

## **Time adjustment (crown position 3)**

In crown position 3, the motion is paused. This helps you to set the watch precisely. To set the time accurately, we recommend moving the hand past the desired minute marker and then adjusting it counter-clockwise. Please make sure that the date changes at midnight and not at midday when adjusting the time. Move the hand forward until the date changes before you attempt to set the time. The movement restarts as soon as the crown is no longer in position 3.



## **Quick date adjustment (crown position 2)**

Set the crown in position 2 and turn it anticlockwise until the correct date appears in the date display window.

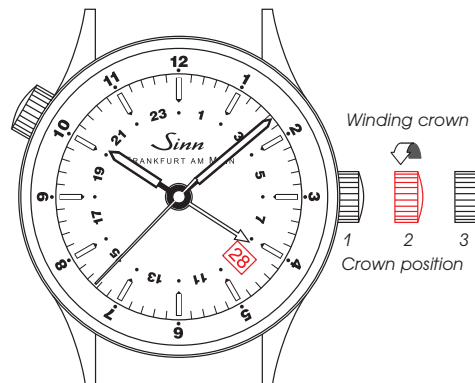



# DIE ZEITZONEN

## Die erste Zeitzone

Die örtliche Zeit lesen Sie mittels Stunden- und Minutenzeiger ab, in unserem Beispiel 10.07 Uhr.



## Die zweite Zeitzone

Zum Einstellen der zweiten Zeitzone verwenden Sie die Aufzugskrone in der Position 2. Mit ihrer Hilfe stellen Sie den Pfeilzeiger ein. Er rastet im stündlichen Abstand zum Stundenzeiger. Im Beispiel ist die Zeitzone für Tokio abgebildet. Der Zeitunterschied zur mitteleuropäischen Zeit beträgt plus acht Stunden. Der Pfeilzeiger wird also um acht Stunden vorgestellt. Die Zeit in Tokio lesen Sie mittels Pfeilzeiger und Minutenzeiger ab, in unserem Beispiel ist es 18.07 Uhr.

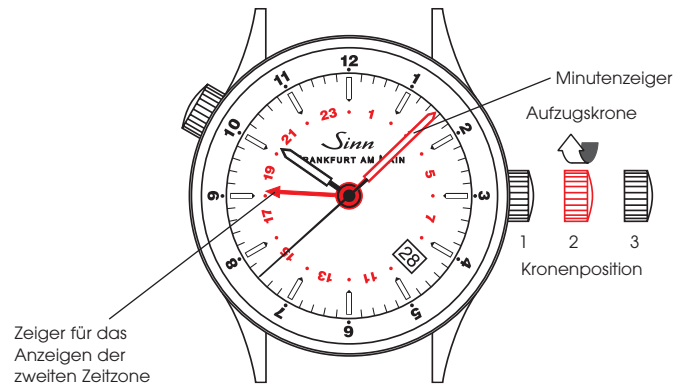

## Die dritte Zeitzone

Der mittels der Krone an der Position 10 Uhr einstellbare Drehring dient der Anzeige der dritten Zeitzone. Der Drehring rastet in Stundenabständen. Für beispielsweise New York mit einer Zeitverschiebung von minus sechs Stunden zur mitteleuropäischen Zeit stellen Sie den Drehring um sechs Stunden gegenüber dem Zifferblatt zurück. Die Zeit der dritten Zeitzone können Sie nun mittels Stunden- und Minutenzeiger ablesen, in unserem Beispiel 4.07 Uhr.

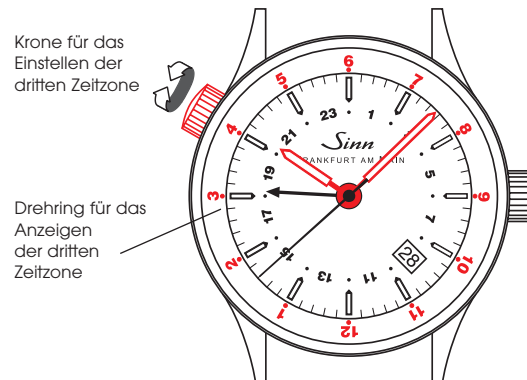



# THE TIME ZONES

## First time zone

Local time is displayed by the hour and minute hands. In our example it is 10.07 a.m.

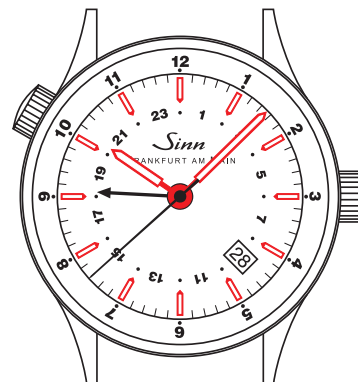

## Second time zone

To set the second time zone, use the crown in position 2. Using the crown set the arrow hand by turning it clockwise. It stops at hourly intervals to the hour hand. In the example, the time zone for Tokyo is displayed. The time difference to Central European Time amounts to plus eight hours. The arrow-shaped hand is thus moved forward by eight hours. You can read the time in Tokyo by using the arrow-shaped hand and the minute hand. In our example it is 6.07 p.m.

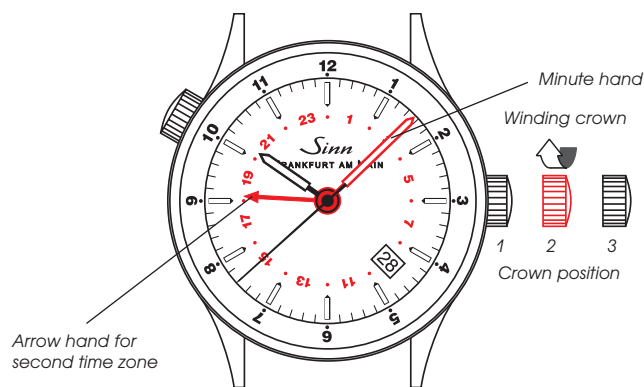

## Third time zone

The rotating bezel features hour markers and is adjusted with the crown in the 10 o'clock position to display the third time zone. It engages at hourly intervals. To obtain the time in New York, for instance, with a time lag of six hours behind Middle European time, set the rotating bezel back six hours from the time indicated on the dial. You can now read off the time in the third time zone using the hour and minute hands. In our example it is 4.07 a.m.

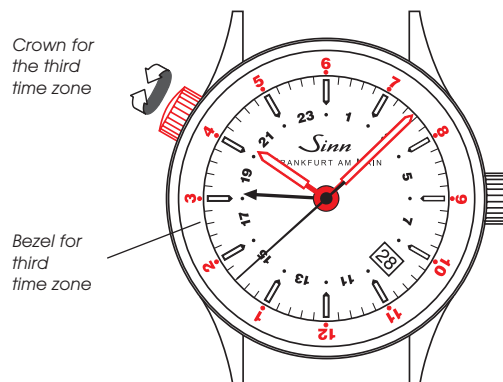

## LÄNGENANPASSUNG DES ARMBANDES

Wenn Sie mit der Längenanpassung Ihres Armbandes nicht vertraut sind, wenden Sie sich bitte direkt an Ihren SINN-Fachhändler oder an unsere Uhrmacher im Kundendienst in Frankfurt am Main. Unsere Mitarbeiter im Kundendienst beraten Sie auch gern telefonisch.

### **Längenanpassung des Massivarmbandes**

Stellen Sie bei einer Armbandlängenänderung zunächst das Seitenverhältnis der Bandglieder fest. Für den größtmöglichen Tragekomfort sollten beide Seiten des Armbandes gleich viele Glieder enthalten. Ist dies nicht möglich, sollte das obere Bandstück (12-Uhr-Seite) länger sein.

Zur Längenänderung müssen Sie das Massivarmband nicht von der Uhr oder von der Schließe trennen.

1. Lösen Sie die Schrauben an der Seite des zu entfernenden Bandgliedes bzw. an der Stelle, an der Sie ein Bandglied einsetzen möchten.
2. Entnehmen Sie das freiwerdende Bandglied bzw. setzen Sie ein neues ein.
3. Geben Sie vor dem Verschrauben einen kleinen Tropfen (nicht mehr!) des Schraubensicherungsmittels (AN 302-42 mittelfest) auf das Gewinde der Bandschraube.

## ADJUSTING THE LENGTH OF THE WATCH STRAPS

*If you don't know how to shorten or lengthen the solid bracelet, please contact your SINN dealer or the watchmakers in our customer service department in Frankfurt am Main. Our customer service employees are also happy to help you over the telephone.*

### **Adjusting the length of the solid bracelet**

*Determine the relative lengths of the two sides before adjusting the length of the bracelet. To ensure maximum comfort, both sides of the bracelet should contain the same number of links. If this is not possible, the top bracelet strap (above the 12 on the clock) should be longer.*

*It is not necessary to detach the solid bracelet from the watch or the clasp.*

1. *Loosen the screws on the side of the bracelet link which is to be removed or added.*
2. *Remove the superfluous bracelet link or insert a new one.*
3. *Before screwing tight, add a small drop (no more!) of thread-locker (AN 302-42 medium-tight) to the thread of the bracelet screw.*

## TECHNISCHE MERKMALE

### Mechanisches Ankerwerk:

- Kaliber ETA 2893-2
- Automatikaufzug
- 21 Lagersteine
- 28.800 Halbschwingungen pro Stunde
- Zeigerstellung mit Sekundenstopp
- Stoßsicher nach DIN 8308
- Antimagnetisch nach DIN 8309

### Funktionen:

- Stunde, Minute, Sekunde
- Datumsanzeige
- Pfeilzeiger für die zweite Zeitzone auf 24-Stunden-Basis
- Dritte Zeitzone auf 12-Stunden-Basis auf dem Innendrehring

### Gehäuse:

- Edelstahl, poliert
- Deckglas aus Saphirkristall, beidseitig entspiegelt
- Sichtboden aus Saphirkristall, innen entspiegelt
- Wasserdicht nach DIN 8310
- Wasserdicht und druckfest bis 10 bar (= 100 m Wassertiefe)
- Unterdrucksicher
- Bandanstoßbreite: 20 mm
- Gehäusedurchmesser: 38,5 mm

### Zifferblatt und Zeiger:

- Galvanisch braun glänzendes Zifferblatt mit Sonnenschliff
- Aufgesetzte Appliken mit Leuchtfarbe belegt
- Stunden-, Minutenzeiger mit Leuchtfarbe belegt

## TECHNICAL DETAILS

### Mechanical movement:

- Caliber ETA 2893-2
- Self-winding mechanism
- 21 jewels
- 28,800 semi-oscillations per hour
- Hand adjustment with stop-second function
- Shock resistant as per DIN 8308
- Anti-magnetic as per DIN 8309

### Functions:

- Hours, minutes, seconds
- Date display
- Arrow hand for second time zone on 24-hour basis
- Third time zone on 12-hour basis on rotating bezel

### Watch case:

- Stainless steel, polished
- Sapphire crystal on front, anti-reflective both sides
- Sapphire crystal display back, anti-reflective inside
- Water-resistant as per DIN 8310
- Water-resistant and pressure resistant up to 10 bar (= 100 m underwater depth)
- Low pressure resistant
- Band lug width: 20 mm
- Case diameter: 38,5 mm

### Dials and hands:

- Gleaming brown-coloured dial with sunburst decoration
- Attached appliqués coated with luminescent colour
- Hour and minute hand coated with luminescent colour



## SERVICE

### Allgemeine Hinweise

Damit die Wasserdichtheit möglichst lange erhalten bleibt, sollten Sie die Uhr abspülen, wenn sie mit Meerwasser, Chemikalien oder Ähnlichem in Berührung gekommen ist.

Wird die Uhr häufig im oder unter Wasser getragen, empfehlen wir, die Wasserdichtheit in jährlichen Abständen überprüfen zu lassen.

Die Uhr erträgt hohe mechanische Beanspruchung und ist stoßsicher nach DIN 8308. Gleichwohl erhöhen ständige Belastungen wie Stöße und Vibrationen den Verschleiß. Schützen Sie deshalb die Uhr vor unnötigen Belastungen.

Eine sichere Aussage zur Ganggenauigkeit kann nach circa achtwöchigem Betrieb gemacht werden, da sich während dieser Zeit die Mechanik einläuft und zudem jeder Mensch andere Traggewohnheiten hat.

Bei Beanstandungen stellen Sie bitte den täglichen Gang über einen längeren Zeitraum fest, zum Beispiel eine Woche.



### Haben Sie Fragen zu Ihrer Uhr?

Unsere Mitarbeiter beraten Sie gern. Nehmen Sie einfach Kontakt mit uns auf. Wir freuen uns auf das Gespräch mit Ihnen.

Telefon: + 49 (0) 69 / 97 84 14 - 400

Telefax: + 49 (0) 69 / 97 84 14 - 401

E-Mail: kundendienst@sinn.de

## SERVICE

### General advice

*To preserve the water resistance for as long as possible, the watch should be rinsed whenever it has been in contact with seawater, chemicals, etc.*

*If your watch is frequently worn in water or underwater, we recommend having its water resistance checked at yearly intervals.*

*The watch is designed to withstand high levels of mechanical wear and tear and is shock resistant as per DIN 8308. Nevertheless, it goes without saying that continual mechanical stress in the form of impacts or vibration will affect its durability. Care should therefore be taken to protect your watch from unnecessary wear and tear.*

*It is only possible to judge how well the watch keeps time after it has been in operation for approximately eight weeks, since it takes that long for the working mechanism to become adjusted, especially in view of the fact that everybody has different lifestyles and habits.*

*In the event of any excessive deviation, please keep a day-to-day record of its timekeeping over a period of about one week, for example.*

### Do you have any questions?

*Our employees will be pleased to advise you. Simply get in contact with us. We look forward to talking to you.*

Telephone: + 49 (0)69 978 414 400

Telefax: + 49 (0)69 978 414 401

E-mail: kundendienst@sinn.de

**Falls Sie Ihre Uhr zum Kundendienst einschicken, benötigen wir für eine reibungslose Bearbeitung folgende Angaben:**

- Name, Anschrift, E-Mail-Adresse und Faxnummer (falls vorhanden) und eine Telefonnummer, unter der wir Sie tagsüber erreichen können.
- Eine möglichst genaue Fehlerbeschreibung: Was genau ist defekt? Zu welcher Uhrzeit tritt der Fehler auf? Wie oft tritt der Fehler auf?
- Wenn möglich, geben Sie bitte das Kaufdatum und Ihre Kundennummer an (siehe Rechnung) oder legen Sie eine Kopie der Rechnung bei.

Detaillierte Informationen über die Abwicklung erhalten Sie in unseren Allgemeinen Geschäftsbedingungen (AGB) unter dem Punkt „Reparaturen“. Sie finden die AGB auf unserer Internetseite unter [www.sinn.de](http://www.sinn.de). Gern schicken wir Ihnen die AGB auch zu, oder Sie wenden sich direkt an unseren Kundendienst. Wir empfehlen Ihnen aus versicherungstechnischen Gründen, Rücksendungen an uns ausschließlich als nachverfolgbares Paket durchzuführen. Auf Wunsch besteht innerhalb Deutschlands die Möglichkeit einer transportversicherten Rückholung. Für einen reibungslosen Ablauf setzen Sie sich bitte mit unserem Kundendienst in Verbindung. Unfreie Zusendungen können wir leider nicht annehmen!

**Bitte schicken Sie Ihre Uhr an folgende Adresse:**

Sinn Spezialuhren GmbH  
Kundendienst  
Im Földchen 5–7  
60489 Frankfurt am Main

Ausführliche Informationen zu Sinn, zu Modellen und zu Technologien finden Sie auch unter [www.sinn.de](http://www.sinn.de).

***Should you need to send your watch in to customer service, we need to ensure the process goes smoothly. We ask that you please include the following information:***

- *Name, address, e-mail address and fax number (where applicable) and a daytime telephone number.*
- *A detailed description of the problem. What is the exact nature of the defect? At what time does the problem arise? How often does the problem occur?*
- *Wherever possible, please state the date of purchase and your customer number (indicated on the invoice) or enclose a copy of the invoice.*

*For information about the process, please refer to the section entitled 'Repairs' in our general terms and conditions of business. You'll find our general terms and conditions of business on our website [www.sinn.de/en](http://www.sinn.de/en). We will be happy to send you a copy of the general terms and conditions, or you can contact our customer service department directly. For insurance reasons, we strongly recommend sending us any return goods by registered parcel post. As an alternative for customers in Germany, there is also the option of a collection service covered by transport insurance, on request. To ensure your request is dealt with smoothly, please call our customer service department! We regret that we are unable to accept deliveries with unpaid postage!*

***Please send your watch to the following address:***

*Sinn Spezialuhren GmbH  
Kundendienst  
Im Földchen 5–7  
60489 Frankfurt am Main  
Germany*

*You can also find comprehensive information about SINN, our watches and technologies at [www.sinn.de/en](http://www.sinn.de/en).*

© Sinn Spezialuhren GmbH

1. Auflage / April 2013  
Technische Änderungen vorbehalten.

*1st Edition / April 2013  
Technical specifications are subject to changes.*



